

Wycinek z mapy zasadniczej

Miasto Ostrołęka

skala 1:500

mapa 244.311.2111:2113

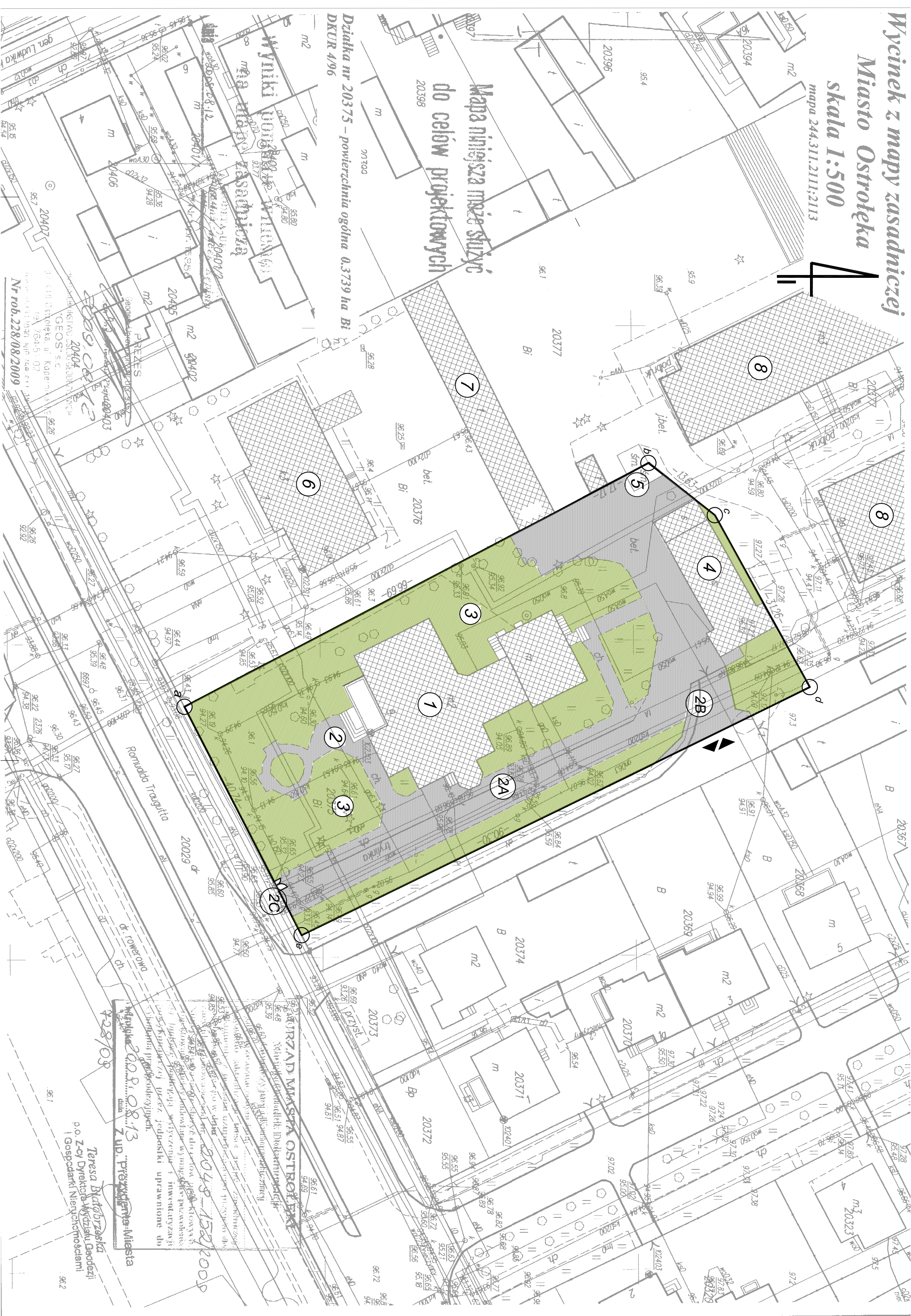
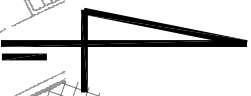

Mapa niniejsza może służyć do celów projektowych

Dziątka nr 20375 – powierzchnia ogólna 0,3739 ha Bi DKUR 4/96

Wyniki pomiarów terenowych
 2008.08.13
 Nr rob. 228/08/2009

URZĄD MIASTA OSTROŁĘKI
 Wydział Gospodarki Nieruchomościami
 ul. Traugutta 9, 24-100 Ostrołęka
 tel. 754-51-02
 fax 754-51-02
 e-mail: biuro@ostrolka.pl
 www.ostrolka.pl

Urząd Miasta Ostrołęki
 ul. Traugutta 9, 24-100 Ostrołęka
 tel. 754-51-02
 fax 754-51-02
 e-mail: biuro@ostrolka.pl
 www.ostrolka.pl

Urząd Miasta Ostrołęki
 ul. Traugutta 9, 24-100 Ostrołęka
 tel. 754-51-02
 fax 754-51-02
 e-mail: biuro@ostrolka.pl
 www.ostrolka.pl



PROJEKT ZAGOSPODAROWANIA DZIAŁKI NR EWID. 20375 skala 1:500

INWESTOR: URZĄD MIASTA OSTROŁĘKI Pl. Gen. J. Bema 1
 07-410 OSTROŁĘKA

TEMAT: MODERNIZACJA I ROZBUDOWA BUDYNKU SPECJALNEGO OŚRODKA SZKOLNO-WYCHOWAWCZEGO / INWENTARYZACJA

LOKALIZACJA: Działka o numerze ewidencyjnym 20375, położona w Ostrołęce, przy ul. Traugutta 9

LEGENDA:
 a b c d e : granice opracowania

-  obiekty istniejące
-  zieleni
-  nawierzchnie utwardzone /trelinka

OBIEKTY ISTNIEJĄCE NA DZIAŁCE:

- 1 - BUDYNEK SPECJALNEGO OŚRODKA SZKOLNO - WYCHOWAWCZEGO
- 2 - NAWIERZCHNIE UTWARDZONE (nawierzchnia z trelinki)
- 2A - DROGA DOJAZDOWA (nawierzchnia z trelinki)
- 2B - WJAZD NA DZIAŁKĘ
- 2C - BRAMKA
- 3 - TERENY ZIELONE (zieleni niska i wysoka)
- 4 - BUDYNEK GOSPODARczo-GARAŻOWY (murowany, kryty blachodachówką)
- 5 - OSŁONA ŚMIETNIKOWA (murowana zadaszenie z blachy)

OBIEKTY ISTNIEJĄCE NA DZIAŁKACH SASIEDNICZ:

- 6 - BUDYNEK SZKOŁY MUZYCZNEJ (murowany, kryty blachą dachówkową)
- 7 - BUDYNEK GARAŻOWY (murowany, kryty papą termozgrzewalną)
- 8 - BUDYNEK INTERNATU (murowany, kryty blachą dachówkową)

BILANS TERENU:

- Powierzchnia działki: 20375 / powierzchnia opracowania a,b,c,d,e - 3739,00 m²
- Powierzchnia zabudowy budynku Specjalnego Ośrodka Szkolno-Wychowawczego (budynek, schody, podesty) - 620,00 m²
- Powierzchnia zabudowy budynku gospodarczo-garażowego - 195,50 m²
- Powierzchnia utwardzona istniejąca (tłagi, pieszo-jezdne, place, parkingi) - 1100,00 m²
- Powierzchnia zieleni istniejącej - 1823,50 m²



Widziałem Szczepkowski OMISS SC
 ul. Traugutta 9, 24-100 Ostrołęka
 tel. 754-51-02
 fax 754-51-02
 e-mail: biuro@ostrolka.pl
 www.ostrolka.pl

Investor:	Urząd Miasta Ostrołęki Pl. Gen. J. Bema 1 07-410 Ostrołęka	nr rys.:	PBA - 01
Adres inwestycji:	Działka oznaczona numerem ewidencyjnym 20375, położona w Ostrołęce przy ulicy Traugutta 9	branża:	ARCHITEKTURA
Temat:	MODERNIZACJA I ROZBUDOWA SPECJALNEGO OŚRODKA SZKOLNO-WYCHOWAWCZEGO	podpis:	
Nazwa rysunku:	PROJEKT ZAGOSPODAROWANIA DZIAŁKI - INWENTARYZACJA		
Zespół projektowy:	mgr inż. arch. Marek Ręza: Wa-450/01		
Sprawdzający:	mgr inż. arch. Zygmunta Prochoczek: 95/90/0s		
Ostrołęka	listopad 2009 rok	skala 1:500	rew. 00

Wycinek z mapy zasadniczej
Miasto Ostrołęka
skala 1:500
 mapa 244.311.2111;2113



Mapa niniejsza może służyć do celów projektowych

Działka nr 20375 – powierzchnia ogólna 0.3739 ha Bi DKUR 4/96

Wyniki pomiarów w terenie na mapie zasadniczej

WYKONAWCA: WYBÓRNICTWO USŁUG GEODEZYJNYCH "GEOS" s.c.
 07-410 Ostrołęka, ul. Kopernika 5
 tel. 764-51-02
 NIP: 764-131-70-00 NIN: 144-211-14-00
 Nr rob. 228/08/2009

URZĄD MIASTA OSTROŁĘKI
 Miejski Ośrodek Informacji
 ul. Traugutta 9, 07-410 Ostrołęka
 tel./fax: +48 (29) 769 10 55
 omis@omis.pl
 NIP: 758 105 05 16
 Regon: 550703258
 www.omis.pl

2009.08.13
 Teresa Białobrzaska
 p.o. Z-cy Dyrektora Wydziału Geodezji i Gospodarki Nieruchomościami

PROJEKT ZAGOSPODAROWANIA DZIAŁKI NR EWID. 20375 skala 1:500

INWESTOR: URZĄD MIASTA OSTROŁĘKI Pl. Gen. J. Bema 1, 07-410 OSTROŁĘKA
TEMAT: MODERNIZACJA i ROZBUDOWA BUDYNKU SPECJALNEGO OŚRODKA SZKOLNO-WYCHOWAWCZEGO
LOKALIZACJA: Działka o numerze ewidencyjnym 20375, położona w Ostrołęce, przy ul. Traugutta 9

- LEGENDA:**
- a b c d : granice opracowania
 - obiekty istniejące
 - obiekty projektowane
 - obiekty do usunięcia
 - zieleni istniejąca / projektowana
 - nawierzchnie utwardzone istniejące / projektowane / kostka brukowa
 - nawierzchnia zwirowa - opaski wokół budynków

- WYKAZ DRZEW DO WYCINKI:**
(GATUNEK / OBWÓD DRZEWA)
- d1 - czeremcha amerykańska - obwód: 46cm
 - d2 - kasztanowiec - obwód: 64cm
 - d3 - czeremcha amerykańska - drzewo dwupienne, obwód: 46cm i 51cm

- OBIEKTY PROJEKTOWANE:**
- A - ROZBUDOWA SPECJALNEGO OŚRODKA SZKOLNO-WYCHOWAWCZEGO
 - B - BUDYNEK GARAŻOWY JEDNOSTANOWISKOWY
 - C - MIEJSCA PARKINGOWE dla samochodów osobowych (mp-2,50x5,20m)
 - D - OSŁONA NA KONTENERY NA ODPADY

- OBIEKTY ISTNIEJĄCE NA DZIAŁCE:**
- 1 - BUDYNEK SPECJALNEGO OŚRODKA SZKOLNO-WYCHOWAWCZEGO / TERMOMODERNIZOWANY
 - 2 - ISTNIEJĄCE NAWIERZCHNIE UTWARDZONE
 - 3 - ISTNIEJĄCE TERENY ZIELONE

- OBIEKTY ISTNIEJĄCE NA DZIAŁKACH SĄSIĘDNICH:**
- 4 - BUDYNEK GOSPODARCZO-GARAŻOWY - DO ROZBIÓRKI
 - 5 - OSŁONA ŚMIETNIKOWA - DO ROZBIÓRKI
 - 6 - BUDYNEK SZKOŁY MUZYCZNEJ
 - 7 - BUDYNEK GARAŻOWY
 - 8 - BUDYNEK INTERNATU

BILANS TERENU:

- powierzchnia działki 20375 / powierzchnia opracowania a,b,c,d,e	- 3739,00 m ²
- powierzchnia zabudowy budynków istniejących (budynek, schody, podesty)	- 620,00 m ²
- powierzchnia zabudowy projektowanego budynku Specjalnego Ośrodka Szkolno-Wychowawczego (budynek, schody, podesty)	- 469,00 m ²
- powierzchnia zabudowy projektowanego budynku garażowego	- 25,60 m ²
- powierzchnia utwardzona istniejąca (ciągi piesze)	- 180,00 m ²
- powierzchnia utwardzona projektowana (ciągi pieszo-jezdne, place, parkingi)	- 905,00 m ²
- powierzchnia zieleni istniejącej	- 1164,40 m ²
- powierzchnia zieleni projektowanej	- 255,00 m ²
- powierzchnia opasek zwirowych	- 120,00 m ²

OMIS SC
 Wiesław Szczepkowski OMIS SC
 ul. Kolożewska 8
 07-401 Ostrołęka
 tel./fax: +48 (29) 769 10 55
 omis@omis.pl
 NIP: 758 105 05 16
 Regon: 550703258
 Oddział przy Intercei S.A.
 ul. Armii WP 21
 07-401 Ostrołęka
 tel./fax: +48 (29) 764 03 07
 intercei@omis.pl
 www.omis.pl

Inwestor:	Urząd Miasta Ostrołęki Pl. Gen. J. Bema 1 07-410 Ostrołęka	nr rys.: PBA - 1
Adres inwestycji:	Działka oznaczona numerem ewidencyjnym 20375, położona w Ostrołęce przy ulicy Traugutta 9	Branża: ARCHITEKTURA
Temat:	MODERNIZACJA i ROZBUDOWA SPECJALNEGO OŚRODKA SZKOLNO-WYCHOWAWCZEGO	
Nazwa rysunku:	PROJEKT ZAGOSPODAROWANIA DZIAŁKI	
Zespół projektowy:	Imię i nazwisko; nr uprawnień	podpis:
	mgr inż. arch. Marek Peza; Wa-450/01	
	mgr inż. arch. Anna Rostkowska	
Sprawdzający:	mgr inż. arch. Zygmunt Ptochocki; 95/90/Os	
Ostrołęka	listopad 2009 rok	skala 1:500 rew. 00

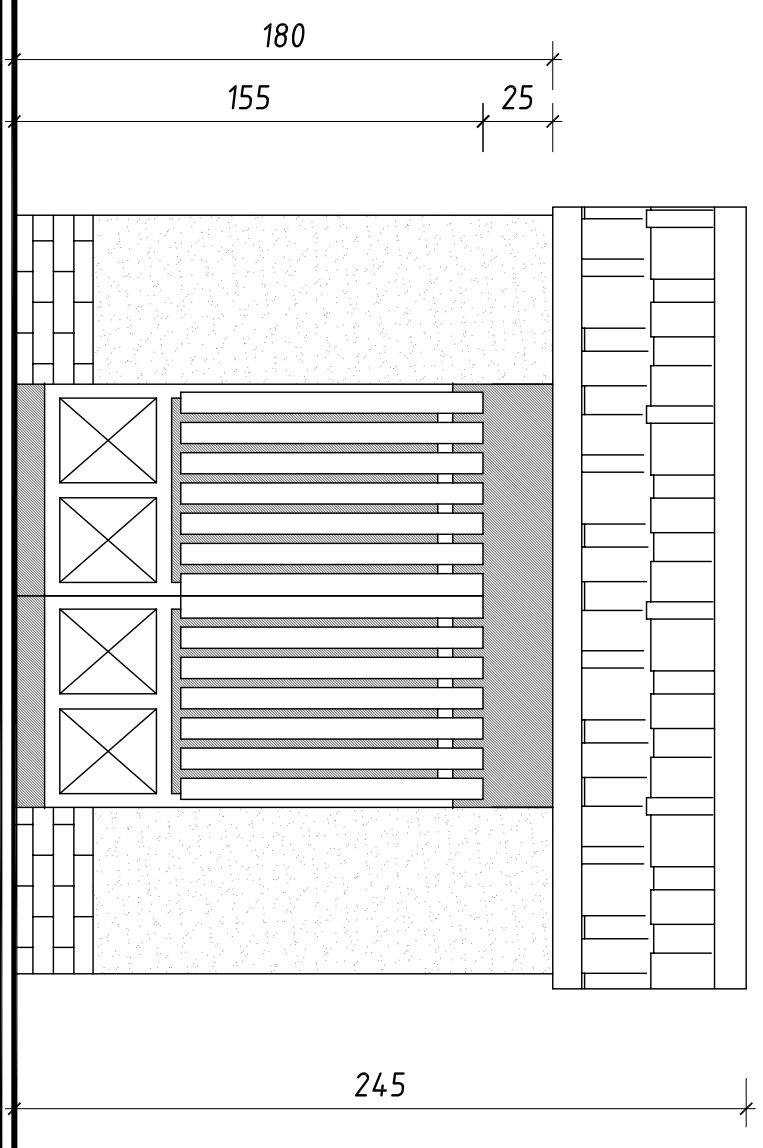

Rys.1 WIDOK OD STRONY DZIAŁKI skala 1:25

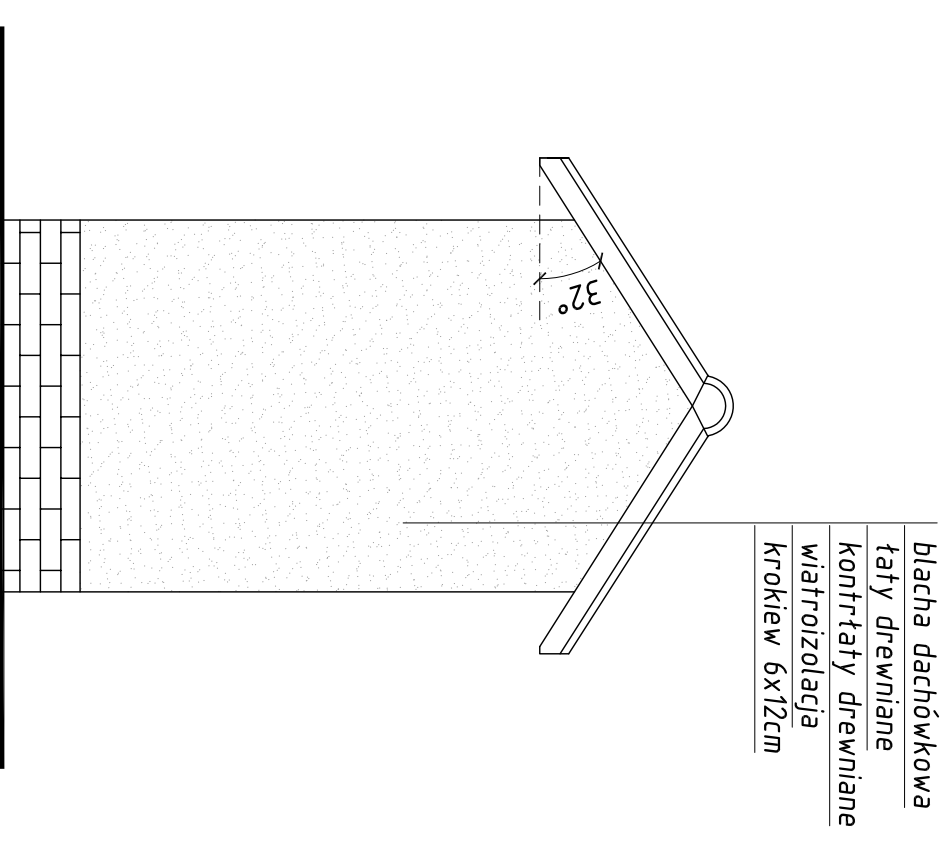

Rys.2 ELEWACJA BOCZNA skala 1:25

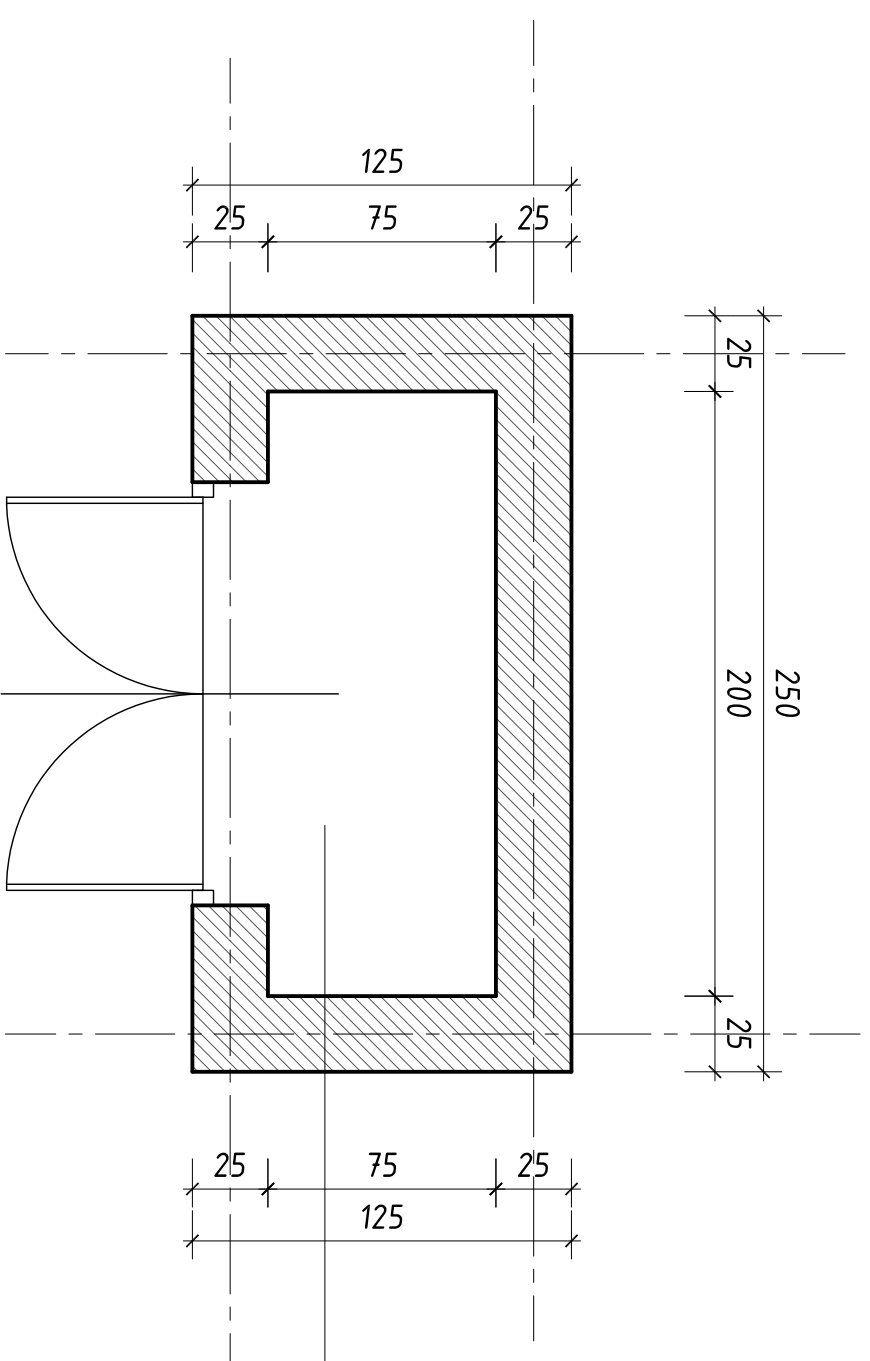

tynk cienkowarstwowy
 farba gruntująca + zaprawa klejowa
 siatka z włókna szklanego
 styropian EPS 70 gr.3cm
 bloczek gazobetonowy gr.24cm

Rys.1 RZUT PRZYZIEMIĄ skala 1:25

 <p>Wiesław Szczepkowski OMISS SC ul. Kołobrzeska 8 07-401 Ostrołęka tel./fax: +48 (29) 769 10 55 omis@omis.pl NIP: 758 105 05 16 Regon: 350705558</p>		Oddział przy Interall S.A. ul. Armii WP 21 07-401 Ostrołęka tel./fax: +48 (29) 764 03 07 intercall@omis.pl	
		w w w . o m i s . p l	
Investor:	Urząd Miasta Ostrołęki Pl. Gen. J. Bema 1 07-410 Ostrołęka	nr rys.:	PBA - 17
Adres inwestycji:	Działka oznaczona numerem ewidencyjnym 20375, położona w Ostrołęce przy ulicy Traugutna 9	branża:	ARCHITEKTURA
Temat:	MODERNIZACJA I ROZBUDOWA SPECJALNEGO OŚRODKA SZKOLNO - WYCHOWAWCZEGO / R O Z B U D O W A		
Nazwa rysunku:	P R O J E K T O S Ł O N Y Ś M I E T N I K O W E J		
	Imię i nazwisko: nr uprawnień		podpis:
Zespół projektowy:	mgr inż. arch. Marek Peza: Wa-450/01 mgr inż. arch. Anna Roszkowska		
Sprawdzający:	mgr inż. arch. Zygmunt Płochocki: 95/90/0s		
Ostrołęka	listopad 2009 rok	skala 1:25	rew. 00